

2022年度
(令和4年度)



学校要覧

校歌

一
歴史の名残り かぐわしき
深津の丘に向かい立つ
わがまなびやよ
ここにつどいて 若人ら
未来を愛し 未来を求め
ああ一すじの 道を行く

二
幾年月を 松青き
蔵王の山に向かい立つ
わがまなびやよ
ここにつどいて 若人ら
真理を愛し 真理を求め
ああ一すじの 道を行く

三
光をしたう 鳥に似て
ひろき世界に 向かい立つ
わがまなびやよ
ここにつどいて 若人ら
平和を愛し 平和を求め
ああ一すじの 道を行く

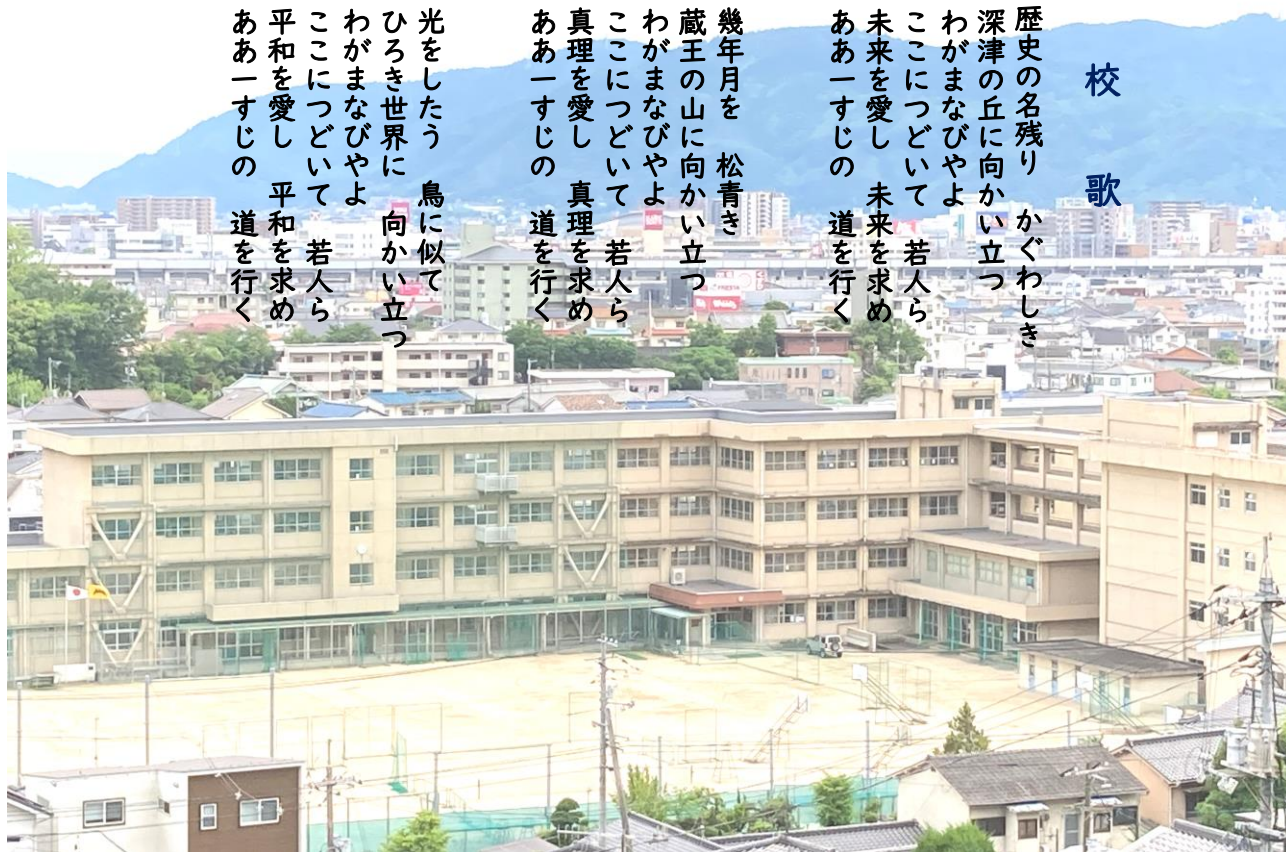

福山市立中央中学校

住 所 〒721-0975 福山市西深津町五丁目22番1号
T E L (084) 925-0036 F A X (084) 925-0052
<http://www.edu.city.fukuyama.hiroshima.jp/chu-chuo/>
E-mail chu-chuo@manabi.city.fukuyama.hiroshima.jp

中央中学校区

[めざす子ども像]

ふるさとを愛し、地域の中で、
伸びやかにたくましく成長する子ども

[統一した取組]

- ・ 校区合同で実施する授業研究
- ・ 生徒会、児童会による「いじめSTOP 集会」や「あいさつ運動」の実施
- ・ 校区校長会、校区教頭会、校区各主任会等を通しての連携

[小中一貫教育推進協議会]

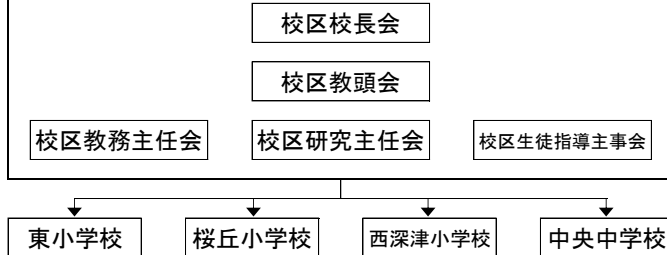

学校経営構想

ミッション（使命）

地域や保護者の信頼に応え、地域住民から愛される学校の創造

学校教育目標

一人一人が生きる力を育み、輝ける教育の推進

いじめ防止シンボルマーク
「愛丸。」



育成する力 (21世紀型スキル&論理力)	自己を認識し、自分の人生を選択し、表現することができる力
めざす 子ども像	<p><自己を認識する力></p> <ul style="list-style-type: none"> ・ 自分の性格や得意なこと、興味・関心を持っていることなど、“自分自身”を理解する力を身に付けた生徒
	<p><自分の人生を選択する力></p> <ul style="list-style-type: none"> ・ 自分の将来の夢や目標、自分がやるべきことなどを、自分自身でしっかり考え、自分で選ぶ（決める）力を身に付けた生徒
	<p><表現する力></p> <ul style="list-style-type: none"> ・ 自分自身のこと、自分の考えや思いを相手に理解してもらえるように、工夫しながら伝える力を身に付けた生徒
研究	<p>テーマ</p> <p>生徒自ら考え、学ぶ、授業づくりの創造 ～学び合いを通して、共に「聴く」「認める」「つなぐ」「まなぶ」～</p>
	<p>内容等</p> <p>授業者の色を出して、子ども主体の学びを創る 授業の相互参観を行い、互いの授業力の向上</p>
めざす授業の姿	<p>自ら考え、探究的・協働的に学ぶ生徒</p> <ul style="list-style-type: none"> ・ 学習意欲が高く、学びたい、知りたいといった知的的好奇心や関心意欲が高い。 ・ 他者と関わり合い、教え合い、話し合いがあり、学びが深化する。 ・ 失敗を恐れずに安心して発言ができる。 ・ 自分の考えを持ち、進んで学び、課題解決ができる。 ・ 授業の中で、たくさんの「できた！わかった！」が内包されている。

生徒の行動目標

[凡事徹底]

- ・ 時間を守る
- ・ あいさつをする
- ・ きれいにする

校名と校章の由来

本校の校名は、創立当時、福山市はめざましい拡張発展をし、東部副都市計画や北部市町村との合併が推進されるという状況にあり、福山市の中央部の福山市立東中学校と福山市立城北中学校より分離統合新設され、将来に向けての限りない前進と発展を期待して名付けられたものです。

校章は、片仮名のフを九つ配置して、福山を表し、中心にある「中」という字は、若人が両手を上に広げて未来に向かって夢と希望を持って伸びていこうとする姿を表現し、福山の中央に位置する中学校を象徴するとともに、中心となって頑張ろうという不屈の精神を図案化したものです。

2022年度（令和4年度） 中央中学校 職員名簿

職名等	氏名	教科	主任、担当等	担任等	部活動
校長	池本 泰明				
教頭	向井 俊介				
教諭	塚崎 美恵	国語		1年	美術
教諭	前田 義実	国語		2年	バドミントン
教諭	沖藤 豊	社会	生徒指導主事	3年	軟式野球
教諭	前田 正之	社会	図書館司書	1年	サッカー
教諭	渡部 純暉	数学	3学年主任	32R	卓球
教諭	小林 建太	数学	生徒会担当	21R	バスケットボール(男女)
教諭	川崎 泰登	理科	研究主任	13R	バレーボール
教諭	芦田泉香子	理科		22R	バスケットボール(女)
教諭	坂本 利子	音楽		5R(特支・自・情)	吹奏楽
教諭	安田 洋治	保健体育		6R(特支・自・情)	ソフトテニス(女)
教諭	青木 智哉	保健体育		3年	バスケットボール(男)
教諭	藤井 淳代	保健体育	2学年主任	23R	ソフトボール
教諭	仁禮 有紀	家庭	生徒会担当	11R	吹奏楽
教諭	妹尾恵理子	英語		2年	
教諭	杉原 明美	英語	教務主任・進路指導主事	ほっとルーム	野球・ボランティア
教諭	宗光 惇	英語	1学年主任	12R	サッカー
教諭	峯松 光紀	英語	保健主事・生徒会担当	33R	ソフトテニス(女)
教諭	川崎 瑞枝	家庭		8R(特支・知的)	バレーボール
教諭	仁王 篤	社会	特別支援コーディネーター	7R(特支・知的)	科学技術
教諭	岩本 一男	音楽		通級指導教室	
養護教諭	横山 美波				
主事	大川 星矢				
非常勤講師	河野 容子	美術			
非常勤講師	田邊 幸弘	技術			
非常勤講師	木ノ原勝巳	技術			
介助員	伊木 真智				
介助員	森川 昌子				
学校支援員	辰川 慶祐				
校務補助員	堀 裕子				
学校図書館補助員	小林 美帆				
スクールカウンセラー	林 祐太郎				

部活動

バスケットボール(男)
バスケットボール(女)
サッカー(男)
軟式野球(男)
バレーボール(女)
ソフトテニス(女)
卓球(男)
バドミントン(女)
ソフトボール(女)
吹奏楽
美術
科学技術
ボランティア

学級数

	通常	特支	合計
1年	3	4	13
2年	3		
3年	3		
合計	9		

生徒数

	男子	女子	合計
1年	52	60	112
2年	50	57	107
3年	65	43	108
合計	167	160	327

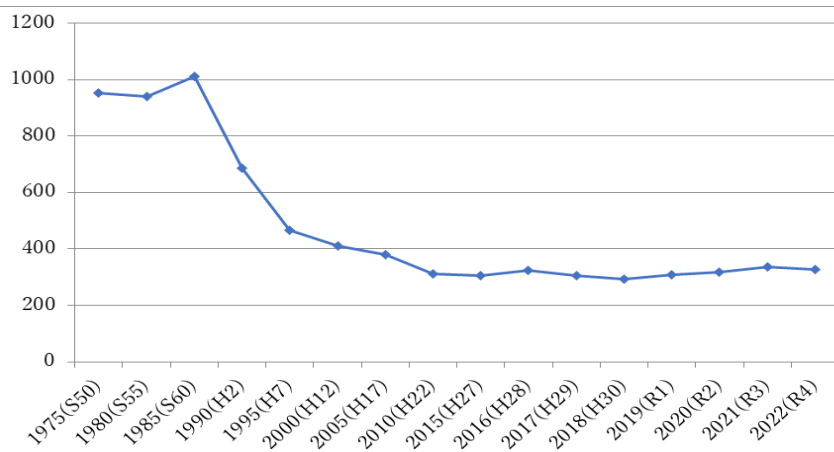

校務分掌一覽

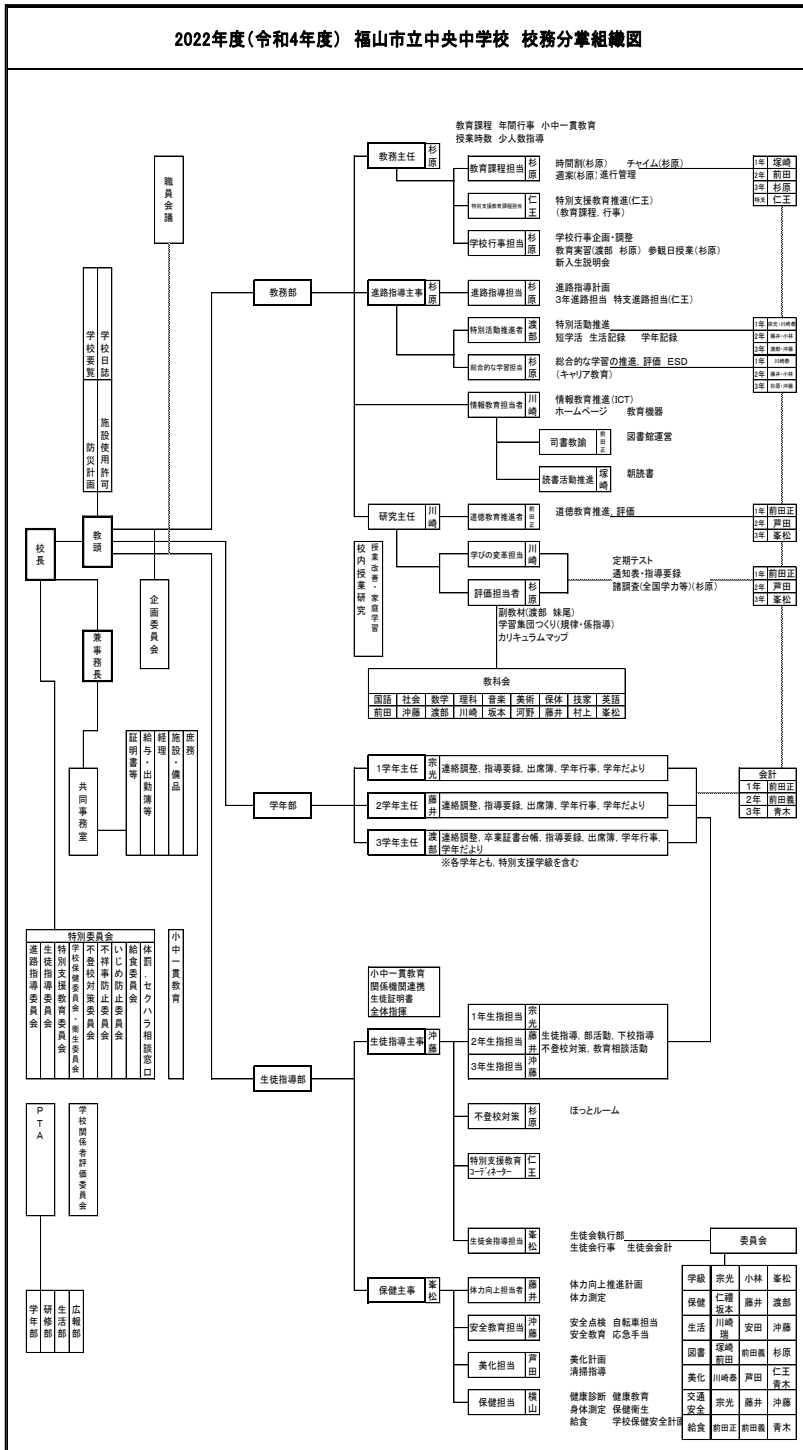

5時間授業の日	
職員打合	8:20~ 8:30
朝読書	8:30~ 8:35
朝学活	8:35~ 8:40
1時間目	8:50~ 9:40
2時間目	9:50~10:40
3時間目	10:50~11:40
4時間目	11:50~12:40
給食・休憩	12:40~13:30
5時間目	13:35~14:25
掃除	14:30~14:40
午後学活	14:45~15:05
部活動等	
下校	17:00

6時間授業の日	
職員打合	8:20~ 8:30
朝読書	8:30~ 8:35
朝学活	8:35~ 8:40
1時間目	8:50~ 9:40
2時間目	9:50~10:40
3時間目	10:50~11:40
4時間目	11:50~12:40
給食・休憩	12:40~13:30
5時間目	13:35~14:25
6時間目	14:35~15:25
掃除	15:30~15:40
午後学活	15:30~15:50
部活動等	
下校	17:00

沿革

1974(昭和49)年	福山市立中央中学校設立認可 東中学校と城北中学校より分離統合して新設 校歌・校章制定
1975(昭和50)年	視聴覚教室・電気教室・体育館織機及び校旗完成、運動場用大時計設置
1976(昭和51)年	運動場中央防球ネット完成 正門付近の花壇完成
1977(昭和52)年	「農林水産統計図表作成優秀賞」受賞
1978(昭和53)年	体育館ステージ幕及び防球ネット更新
1980(昭和55)年	本館職員室横渡り廊下完成
1985(昭和60)年	相談室(プレハブ)完成
1986(昭和61)年	校旗掲揚台設置
1989(平成1)年	創立15周年記念行事開催
1990(平成2)年	校庭北側防球フェンスかさ上げ工事
1991(平成3)年	パソコン教室完成
1992(平成4)年	体育館床張り替え
1993(平成5)年	学校PTC行事実施
1994(平成6)年	体育大会と文化祭を隔年で開催
1995(平成7)年	本館西側外壁工事完了
1996(平成8)年	南体育倉庫建て替え完成
1997(平成9)年	本館・特別棟の校舎外壁改修工事完了
1998(平成10)年	創立25周年記念行事開催
1999(平成11)年	東側体育倉庫・部室改修工事完了
2000(平成12)年	カウンセラー室・心の相談室(ほっとルーム)完成
2002(平成14)年	グラウンドの整備 校内LANの整備
2003(平成15)年	創立30周年記念行事開催
2004(平成16)年	校舎本館・特別棟内部改修工事 玄関入り口に校章設置
2005(平成17)年	運動場便所改修工事 校舎内壁補修工事(アスベスト)
2006(平成18)年	校舎外壁補修工事
2007(平成19)年	生徒昇降口改修工事
2008(平成20)年	運動場東側・北側防球ネット設置
2009(平成21)年	校舎北側防球ネット設置
2010(平成22)年	特別棟耐震化工事完了
2011(平成23)年	体育館側面出入口防球ネット設置
2012(平成24)年	ハラ植栽, 中央中学校看板設置, 校門改修
2013(平成25)年	創立40周年を記念し, 校章(人文字)航空撮影, 本館耐震工事
2014(平成26)年	体育館耐震工事, 運動場北フェンス改修工事, 小中合同いじめストップ集会
2018(平成30)年	通級指導教室開設
2019(令和元)年	普通教室等へエアコン設置

教育課程

区分	年間授業時数			
	第1学年	第2学年	第3学年	
教科	国語 (硬筆・毛筆)	140 (10・10)	140 (10・10)	105 (5・5)
	社会 1・2年(地・歴) 3年(歴・公)	105 (55・50)	105 (60・45)	140 (40・100)
	数学	140	105	140
	理科	105	140	140
	音楽	45	35	35
	美術	45	35	35
	保健体育 (保健)	105 (16)	105 (16)	105 (16)
	技術・家庭	70	70	35
	英語	140	140	140
	道徳	35	35	35
	総合的な学習の時間	50	70	70
	学級活動	35	35	35
	計	1015	1015	1015
学校行事	33	51	32	
生徒会活動	12	12	12	
合計	1060	1078	1059	